



***Invacare® Porto NG***  
***Invacare® Douro***  
***Invacare® Faro***

en **Lift-out Chair**

Guide d'utilisation

FR

Manual del usuario

ES

Manual de Utilização

PT

Manuale d'uso

IT



***Yes, you can.®***

Félicitations, vous venez d'acquérir un fauteuil releveur Invacare®

Nous sommes sûrs qu'il vous apportera quotidiennement un maximum de confort.

Ce manuel d'utilisation fait partie intégrante du produit et contient toutes les informations nécessaires à une bonne utilisation du produit pour une meilleure longévité. Ce manuel doit être conservé pendant toute la durée de vie du produit. Il est recommandé de nous contacter pour toute question relative aux pièces détachées. Toutes les consignes de sécurité et les recommandations d'usage sont très importantes et doivent être suivies impérativement.

Il est recommandé de lire ce manuel attentivement avant la première utilisation.

1

Ce fauteuil de relaxation avec fonction releveur ou relax est conçu pour un usage en intérieur au domicile, il n'est pas destiné à usage prolongé, 4 heures consécutives étant le maximum recommandé par Invacare®. Ce fauteuil offre des positions assises ou allongées variées et dans sa fonction releveur permet de s'asseoir et de se relever sans effort.

Changer de position régulièrement améliore le confort et la vascularisation des membres inférieurs.

Cachet du Distributeur

FR

# Sommaire

	Page
<b>1. Généralités</b>	2
1.1 Symboles	2
1.2 Garantie	3
<b>2. Sécurité</b>	3
<b>3. Caractéristiques</b>	5
<b>4. Composants et leurs fonctions</b>	5
<b>5. Montage et installation</b>	6
5.1 Déballage	6
5.2 Installation	6
5.3 Conditions d'usage	8
<b>6. Fonctionnement du fauteuil releveur</b>	8
<b>7. Maintenance et désinfection</b>	10
7.1 Consignes d'entretien	10
7.2 Conseils d'entretien et de nettoyage du tissu	10
7.3 Maintenance quotidienne	10
<b>8. Résolution des problèmes</b>	11
<b>9. Recyclage</b>	11

## I. Généralités

### I.1 Symboles



Ce symbole sera utilisé à chaque fois que la manipulation ou la situation sera considérée comme dangereuse.



Ce symbole est utilisé pour indiquer une recommandation ou une remarque importante.



Ce symbole « poubelle barrée » est apposé sur ce produit pour vous encourager à le recycler dans les structures de collecte sélective.



Adresse du fabricant

Toutes les remarques et recommandations sont importantes et doivent être respectées pour assurer le parfait fonctionnement des fauteuils releveurs Invacare®.

## 1.2 Garantie

La garantie assurée par Invacare® est de 24 mois.

Le fabricant décline toute responsabilité en cas de non respect des conseils d'utilisation cités dans ce manuel.

Sont exclus de la garantie :

- les dommages résultants d'accidents, de chutes ou de chocs
- toute utilisation anormale du fauteuil
- les dommages liés au contact de substances liquides ou autres sur le fauteuil
- l'usure normale résultant de l'utilisation du fauteuil

La garantie ne sera pas appliquée si:

- les consignes du manuel d'utilisation ne sont pas correctement respectées
- des modifications ou réparations du fauteuil sont effectuées par une personne non habilitée par Invacare®
- un mauvais entretien du fauteuil est avéré
- il est constaté une utilisation de pièces autres que celles d'origines

## 2. Sécurité

Le fauteuil releveur Invacare® a été conçu pour une utilisation au domicile. Toutes autres formes d'utilisations seront considérées comme non conformes à nos préconisations ci-dessous.

 Ce fauteuil doit être utilisé uniquement par une personne ayant lu préalablement le manuel d'utilisation.

 Utilisation par une seule personne à la fois.

 Avant toute mise en service ou utilisation du fauteuil, s'assurer qu'aucune personne (plus particulièrement un enfant) ou animal ne se trouve dans le champ de fonctionnement du fauteuil.

 Le repose jambes se plie en se refermant, un enfant pourrait être blessé. Gardez les pieds et les mains des enfants loin du repose jambes et du mécanisme de ciseaux ou de relevage.

 Assurez-vous que les bras et les jambes ne soient pas dans le périmètre ni en contact avec le mécanisme de relevage du fauteuil. S'il est nécessaire de retirer des objets tombés sous le fauteuil, il est impératif de débrancher la prise d'alimentation électrique au préalable.

 Ne pas s'asseoir sur le repose jambes ou sur les accoudoirs, ils ne sont pas destinés à cet usage et pourraient être détériorés, attention aux risques de chutes.

 Veillez à ne pas s'asseoir dans le fauteuil lorsqu'il est en position releveur. Toujours laisser le fauteuil en position assise quand il n'est pas utilisé.

 Ne pas se tenir en appui sur le repose jambes ou sur le haut du dossier pour s'asseoir, car le fauteuil pourrait basculer.

 Ne pas nettoyer ou n'effectuer aucune maintenance sans avoir débranché la prise d'alimentation électrique.

 Ne jamais projeter de jets d'eau sur le fauteuil, cela pourrait causer un court-circuit.

 Le fauteuil releveur **DOIT** être utilisé avec son assise et son dossier.

 Avant de procéder à la maintenance ou l'entretien, merci de prendre toutes les précautions nécessaires et de débrancher la prise d'alimentation électrique au préalable.

 En cas d'un démarrage d'incendie sur le fauteuil, utiliser impérativement un extincteur à poudre homologué.

 - Ne jamais placer le fauteuil à proximité d'une source de chaleur importante ou d'ignition: (cheminée, appareil de chauffage électrique ou à combustion par gaz ou pétrole etc. ..).  
- Ne pas exposer le fauteuil aux rayonnements du soleil (UV) de façon prolongée.

 Toujours positionner le fauteuil releveur sur une surface parfaitement plane pour assurer la meilleure stabilité lors de son utilisation.

 Des protections d'appui-tête et d'accoudoirs doivent être utilisées pour protéger les fauteuils releveurs avec revêtement en PVC/Polyester en cas de fortes sudations acides.

 Le revêtement n'est pas prévu pour résister à des frottements continus qui risquent de le détériorer définitivement tels que des mouvements spasmodiques, par exemple.

### 3. Caractéristiques techniques

2 Modèles = Relax ou électrique (1 moteur ou 2 moteurs)

Tension : 100 /240 Volts

Fréquence : 50/60 Hz

Puissance : 60 W

Classe II; IP44

Matière assise : microfibre ou PVC/Polyester

Test inflammabilité (ISO 1021-I)

Densité mousse assise : 28 kg/m<sup>3</sup>

Densité mousse accoudoirs : 28 kg/m<sup>3</sup>

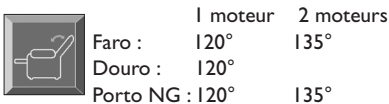
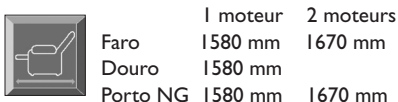
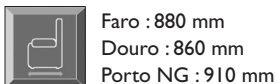
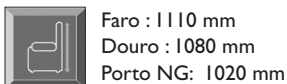
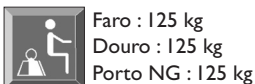

### 4. Composants et leurs fonctions

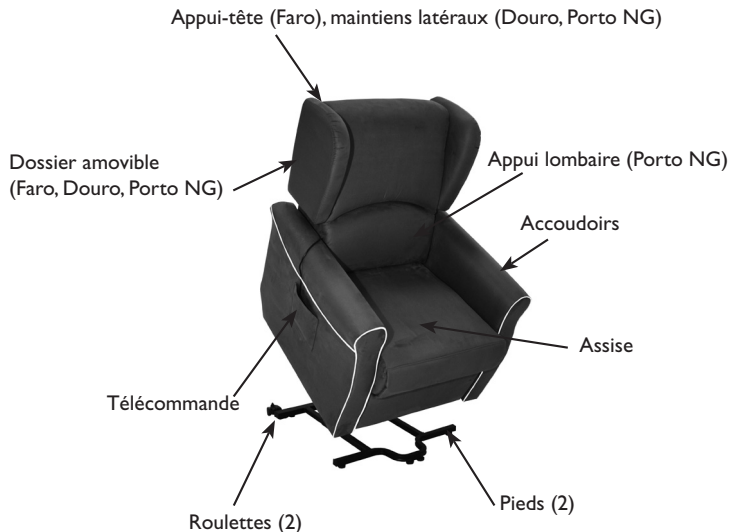

Couleurs	Faro	Douro	Porto NG
PVC/Polyester Noir	X		
PVC/Polyester Brun Foncé		X	X
PVC/Polyester Gris		X	X
Microfibre Camel	X	X	X
Microfibre Gris			X
Microfibre Rouge Rubis		X	

Modèles	Faro	Douro	Porto NG
Relax	X	X	
1 moteur	X	X	X
2 moteurs	X		X

## 5. Montage et installation

### 5.1 Déballage

 Ouvrir délicatement le carton lors de l'installation.  
Ne pas utiliser d'objets coupants lors de l'ouverture.

L'emballage en carton est une protection pour le fauteuil releveur lors du transport :

- ouvrir les rabats du carton
- sortir le dossier du fauteuil non monté
- déchirer le carton aux 4 coins pour en extraire le fauteuil
- enlever le film plastique de protection ainsi que les sachets anti-humidité.

 Inspectez le fauteuil pour constater tout dommage, entaille, déchirure ou cadre abîmé. Si vous constatez un défaut n'essayez pas d'utiliser le fauteuil. Contactez le distributeur ou le transporteur pour connaître la procédure à suivre.

 Penser à recycler l'emballage dans son intégralité dans les containers appropriés. Ne pas laisser les emballages à la portée des enfants.

### 5.2 Installation :

 Veiller à laisser une distance suffisante derrière le fauteuil pour éviter qu'il ne vienne en contact avec le mur lorsqu'il est en position allongée.

 S'assurer que l'emplacement du fauteuil soit une surface plane et sans déclivité.

 Ne pas placer votre fauteuil près d'une descente d'escalier.

 Ne jamais placer le fauteuil à proximité d'une source de chaleur importante : (cheminée, appareil de chauffage électrique ou à combustion par gaz ou pétrole etc. ..). Ne pas exposer le fauteuil aux rayonnements du soleil (UV) de façon prolongée.

## Fauteuil releveur

### 1) Assemblage

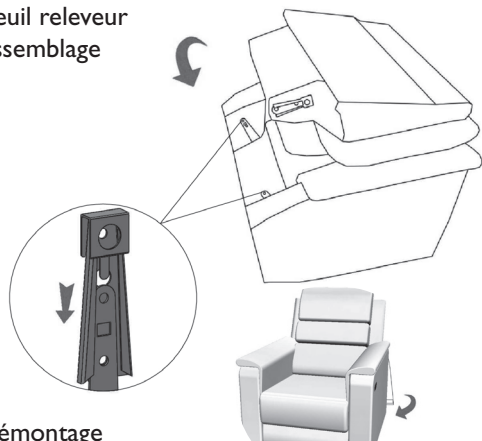

### 2) Démontage

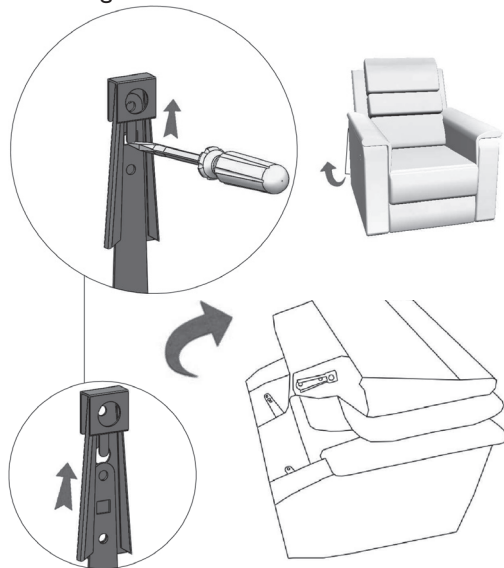

## Relax

### 1) Assemblage

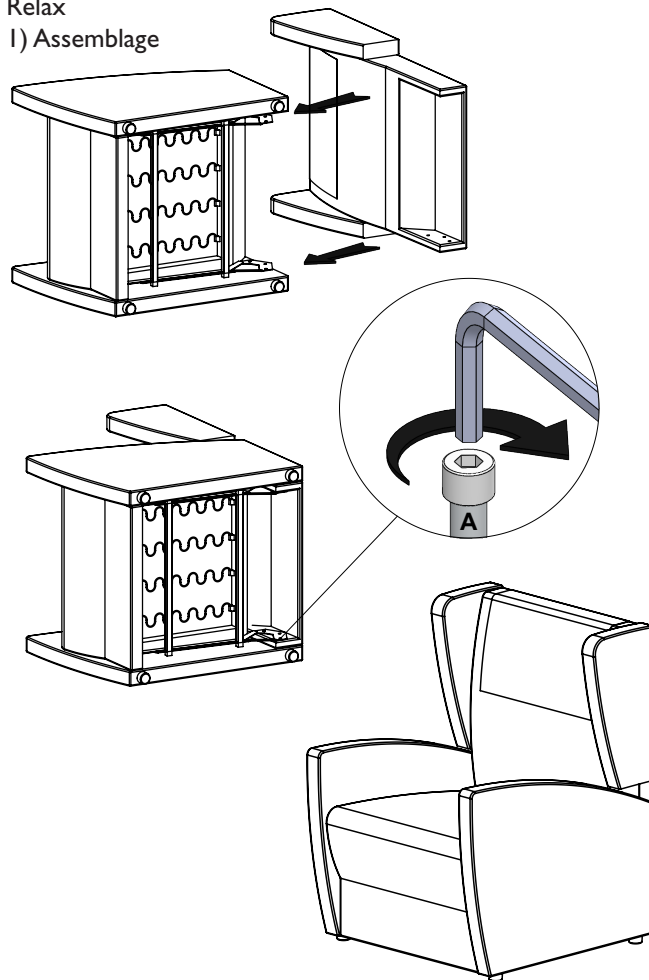





Pour votre sécurité, assurez-vous du bon verrouillage du dossier sur le châssis et vérifiez l'assemblage en tirant fermement sur le dossier. Si ce dernier reste bien en place, vous pouvez utiliser votre fauteuil. Dans le cas contraire, recommencez la procédure d'assemblage du dossier. Si vous doutez du bon verrouillage du dossier, n'utilisez pas le fauteuil et contactez votre distributeur, il y a un risque de chute en cas de mauvais assemblage du dossier.

**Nota :** En cas de démontage, positionner le dossier à l'horizontale et tirer vers l'extérieur sur les 2 languettes (A) et extraire le dossier.

8

### 3) Mise en service

- Vérifiez le fonctionnement de la télécommande en faisant quelques essais de manipulation.



Toujours positionner le fauteuil releveur sur une surface parfaitement plane pour assurer la meilleure stabilité lors de son utilisation.

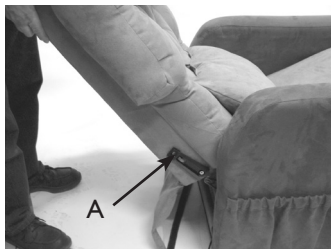

## 5.3 Conditions d'usage

Le fauteuil releveur a été conçu pour fonctionner dans les conditions d'utilisation suivantes:

	Min	Max	Optimale
Température	5°C	40°C	20°C
Humidité		90%	60%

## 6. Fonctionnement du fauteuil releveur

1) Ne pas faire fonctionner cet appareil sans avoir au préalable lu et compris ce manuel. Si vous avez des difficultés à comprendre les avertissements et les instructions, contactez votre revendeur avant d'utiliser ce matériel. Dans le cas contraire, des lésions ou des dégâts matériels pourraient en résulter.

## 2) LIMITATION DE POIDS :

Ce fauteuil ne peut pas être utilisé par des personnes pesant plus de **125 Kg**.



Si le moteur ne fonctionne plus, alors que le fauteuil est en position allongée, l'utilisateur devra impérativement être assisté pour quitter le fauteuil.



Toujours veiller à centrer votre poids sur l'assise du fauteuil quelque soit son inclinaison.

3) En cas d'utilisation continue du moteur pendant au moins 2 minutes, veuillez attendre 18 minutes avant une nouvelle utilisation.

4) Ne pas déplacer le fauteuil quand il se trouve en position allongée.

5) Ne pas déplacer ce fauteuil quand il est utilisé ou sous tension.

En cas d'un démarrage d'incendie sur le fauteuil, utiliser impérativement un extincteur à poudre homologué.

6) La télécommande est destinée à être utilisée seulement par l'occupant du fauteuil.

6.1) Télécommande à 2 boutons.

A. Passage de la position assise à la fonction releveur.

B. Passage de la position assise à la position repos.

6.2) Télécommande à 4 boutons.

A. Montée du dossier.

B. Descente du dossier.

C. Passage de la position assise à la fonction releveur.  
Retour de la position repos à la position assise.

D. Passage de la position assise à la position repos.  
Retour de la fonction releveur à la position assise.

A+C. Passage de la position allongée à la fonction releveur.

B+D. Retour de la fonction releveur à la position allongée.

1 moteur

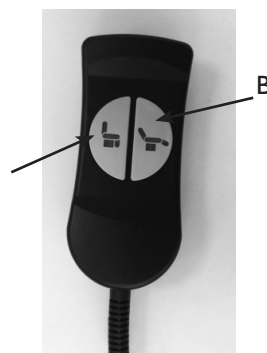

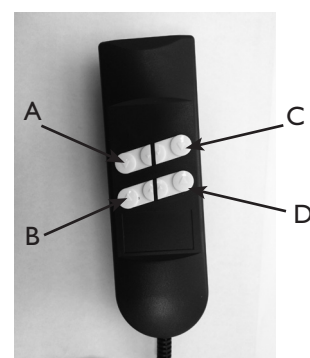

2 moteurs



## 7. Maintenance et désinfection

 Seules les personnes habilitées peuvent effectuer une maintenance particulière sur le produit.

 S'assurer qu'aucune personne ou animal de compagnie ne soient positionnés sous ou à côté du châssis avant d'effectuer les opérations de maintenance.

 Afin d'accéder au châssis, basculer le fauteuil sur un côté et opérer par-dessous, après avoir débranché le câble d'alimentation.

10 Suivre les instructions indiquées ci-dessous.

 Avant de procéder à n'importe quelle maintenance ou entretien, merci de nettoyer la surface sur laquelle le produit va être démonté et utiliser les outils adaptés.

### 7.1 Consignes d'entretien

 Ne pas exposer le produit aux rayons du soleil (UV) de façon prolongée car cela peut entraîner la décoloration partielle du tissu.

 Nettoyer les parties mécaniques afin de limiter les poussières dans le châssis.

### 7.2 Conseils d'entretien et de nettoyage du tissu

 Utiliser seulement des produits de nettoyage pour tissu. Ne pas saturer le tissu.

 Ne pas utiliser de solvant. Brosser au besoin pour restaurer l'apparence d'origine.

### 7.3 Maintenance quotidienne

 Avant d'assurer toute maintenance, s'assurer que toutes les consignes de sécurité soient respectées.

 Après tout réglage, réparation ou révision, et avant utilisation, assurez-vous que toutes les vis soient correctement serrées.

 En cas de crissements ou de bruits suspects du châssis, graisser ou huiler les points d'articulations du châssis.

 Nettoyage de la télécommande :  
Débrancher tout d'abord le cordon d'alimentation.  
La télécommande peut être nettoyée avec un chiffon légèrement humidifié.  
Ne pas utiliser de vaporisateur. Les agents nettoyeurs ne doivent pas contenir d'acide ou de sel.  
Bien sécher la télécommande avant d'utiliser à nouveau le fauteuil.

## 8. Résolution de problèmes

Le fauteuil releveur ne doit pas se déplacer lors de son utilisation.

Problème	Solution	Danger
Manque d'espace pour assurer les mouvements du fauteuil releveur	Vérifier que le fauteuil releveur ne soit pas positionné trop près du mur pour permettre une position relax sans forcer sur le moteur (mini 15 cm)	Blocage du système et risque de dysfonctionnement de la motorisation
Ne fonctionne pas	Vérifier que la prise secteur soit branchée	
Ne fonctionne pas	Vérifier que la télécommande soit correctement reliée et que le câble ne soit pas endommagé	
Ne fonctionne pas	Vérifier que le câble du secteur ne soit pas endommagé auquel cas, le remplacer	Risque d'électrocution
Ne fonctionne pas	Vérifier qu'aucun objet ne puisse gêner les mouvements du fauteuil	Risque d'écrasement
Ne fonctionne pas	Vérifier que le moteur soit correctement alimenté	
Ne fonctionne pas	Vérifier que les composants électriques soient correctement connectés	

## 9. Recyclage

Ce produit vous a été fourni par Invacare®, un fabricant qui respecte l'environnement.

Il est conforme à la directive 2012/19/CE sur la gestion des déchets d'équipements électriques et électroniques (DEEE).

Ce produit peut contenir des substances qui pourraient être nocives à l'environnement si elles sont déposées dans des endroits inappropriés et non conformes à la législation en vigueur.



Le symbole "poubelle barrée" est apposé sur ce produit pour vous encourager à le recycler dans les structures de collecte sélective.

Préservez l'environnement en faisant recycler ce produit en fin de vie.

Toutes les pièces en bois doivent être démontées et envoyées pour incinération.

Toutes les pièces électriques doivent être détachées et recyclées en tant que composants électriques.

Les pièces en plastique doivent être envoyées pour incinération ou recyclage.

Les pièces en acier et les roulettes doivent être traitées comme des déchets métalliques.

L'élimination doit avoir lieu conformément à la législation et aux règlements en vigueur dans chaque pays.



Felicidades, acaba de adquirir un sillón elevador Invacare®

Estamos seguros de que le aportará diariamente el máximo confort.

Este manual del usuario es parte integrante del producto y contiene todas las informaciones necesarias para utilizar el producto correctamente y obteniendo así una mayor duración del mismo. Este manual deberá conservarse durante toda la vida del producto. Si tiene alguna pregunta relativa a las piezas de repuesto, no dude en ponerse en contacto con nosotros. Todas las instrucciones de seguridad y las recomendaciones de uso son muy importantes y deben seguirse siempre.

Se recomienda leer atentamente este manual antes del primer uso.

Este sillón relajante con función elevadora se ha ideado para su uso en el interior de su domicilio, no está diseñado para un uso prolongado y 4 horas consecutivas es el periodo máximo de uso recomendado por Invacare®. Este sillón elevador presenta varias posiciones para sentarse y tumbarse. Además, la función elevadora le permite sentarse y levantarse sin esfuerzo.

Los cambios de posición periódicos mejoran la comodidad y la vascularización de las extremidades inferiores.

Sello del distribuidor

# Indice

	Página
<b>I. Generalidades</b>	2
1.1 Símbolos	2
1.2 Garantía	3
<b>2. Seguridad</b>	3
<b>3. Características técnicas</b>	5
<b>4. Componentes y sus funciones</b>	5
<b>5. Montaje e instalación</b>	6
5.1 Desembalaje	6
5.2 Instalación	6
5.3 Condiciones de uso	8
<b>6. Funcionamiento del sillón elevador</b>	8
<b>7. Mantenimiento y desinfección</b>	10
7.1 Indicaciones para el mantenimiento	10
7.2 Consejos de mantenimiento y limpieza del tejido	10
7.3 Mantenimiento diario	10
<b>8. Resolución de problemas</b>	11
<b>9. Reciclaje</b>	11

## I. Generalidades

### I.1 Símbolos



Se utilizará este símbolo cada vez que la manipulación o la situación se consideren peligrosas.



Este símbolo se utiliza para indicar una recomendación o indicación importantes.



El símbolo de "papelera tachada" de este producto tiene por objeto fomentar su reciclado en la medida de lo posible.



Dirección del fabricante

Todas las indicaciones y recomendaciones son importantes y deben ser respetadas para asegurar el perfecto funcionamiento de los sillones elevadores Invacare®.

## 1.2 Garantía

La garantía ofrecida por Invacare® es de 24 meses.

El fabricante declina toda responsabilidad en caso de que no se respeten los consejos de utilización citados en este manual.

Quedan excluidos de la garantía :

- los daños derivados de accidentes, caídas o golpes
- toda utilización anormal del sillón
- los daños vinculados al contacto del sillón con sustancias líquidas o de otro tipo
- el desgaste normal resultante de la utilización del sillón

La garantía no se aplicará si:

- no se respetan correctamente las indicaciones del manual de utilización
- una persona no autorizada por Invacare® realiza modificaciones o reparaciones en el sillón
- se comprueba que se ha realizado un mal mantenimiento del sillón
- se constata la utilización de recambios distintos de los originales

## 2. Seguridad

El sillón elevador Invacare® ha sido diseñado para uso doméstico.

Toda otra forma de utilización será considerada como no conforme con las instrucciones siguientes.



Este sillón debe ser utilizado únicamente por una persona que haya leído previamente el manual del usuario.



Utilización por una sola persona a la vez.





Antes de la puesta en servicio o de cualquier utilización del sillón, asegúrese de que ninguna persona, especialmente ningún niño, ni animal se encuentren en el campo de funcionamiento del sillón.





El reposapiernas se pliega cerrándose, un niño podría resultar herido. Mantenga los pies y las manos de los niños lejos del reposapiernas y del mecanismo de tijera o de elevación.





 Asegúrese de que los brazos y las piernas no se encuentren en el perímetro ni en contacto con el mecanismo de elevación del sillón. Si es necesario retirar objetos caídos bajo el sillón, deberá desconectarse previamente la toma de alimentación eléctrica.

 No sentarse sobre el reposapiernas o los apoyabrazos, no están destinados a este uso y podrían deteriorarse, atención al riesgo de caída.

 No se sienta en el sillón mientras está en posición de elevador. Cuando el sillón no está siendo utilizado, déjelo siempre en posición de sentado.

 No se apoye sobre el reposapiernas o sobre la parte alta del respaldo para sentarse, ya que el sillón podría inclinarse.

 No limpiar ni efectuar ningún mantenimiento sin haber desconectado la toma de alimentación eléctrica.

 No proyectar nunca chorros de agua sobre el sillón, esto podría causar un cortocircuito.

 El sillón elevador DEBE ser utilizado con su asiento y su respaldo.

 Antes de proceder a realizar operaciones de mantenimiento o conservación, tome todas las precauciones necesarias y desconecte previamente la toma de alimentación eléctrica.

 En caso de iniciarse un incendio en el sillón, utilizar un extintor de polvo seco homologado.

 - No coloque nunca el sillón cerca de una fuente de calor importante o una fuente de ignición: (chimenea, aparato de calefacción eléctrico o por combustión de gas o petróleo, etc. ...).  
- No exponga de forma prolongada el sillón a los rayos del sol (UV).

 Coloque siempre el sillón elevador en una superficie totalmente plana para garantizar una estabilidad óptima durante su uso.

 Deben utilizarse protecciones para el reposacabezas y reposabrazos a fin de proteger los sofás de polipiel de las sudoraciones ácidas excesivas.

 La cubierta de tela no está fabricada para soportar una fricción continua, por ejemplo movimientos espasmódicos, lo que podría provocar daños permanentes.

### 3. Características técnicas

Versões : Manual o un motor/dos motores

Tensão : 100 /240 voltios

Frecuencia : 50/60 Hz

Potencia : 60 W

Clase II; IP44

Material del asiento : poliéster (microfibra) /Vinilio

Densidad de la espuma : 28 kg/m<sup>3</sup>

Densidad de los apoyabrazos : 28 kg/m<sup>3</sup>

Clasificación al fuego : ISO 1021-I



Faro : 125 kg  
Douro : 125 kg  
Porto NG : 125 kg



Faro : 1110 mm  
Douro : 1080 mm  
Porto NG : 1020 mm



Faro : 50 kg  
Douro : 57 kg  
Porto NG : 52 kg



Faro : 770 mm  
Douro : 740 mm  
Porto NG : 790 mm



Faro : 540 mm  
Douro : 540 mm  
Porto NG : 540 mm



Faro : 880 mm  
Douro : 860 mm  
Porto NG : 910 mm



Faro : 470 mm  
Douro : 470 mm  
Porto NG : 470 mm



	1 motor	2 motores
Faro	1580 mm	1670 mm
Douro	1580 mm	
Porto NG	1580 mm	1670 mm



Faro : 530 mm  
Douro : 530 mm  
Porto NG : 530 mm



Faro : 600 mm  
Douro : 640 mm  
Porto NG : 600 mm



	1 motor	2 motores
Faro :	120°	135°
Douro :	120°	
Porto NG :	120°	135°

### 4. Componentes y sus funciones



Colores	Faro	Douro	Porto NG
Negro vinilio	X		
Marrón vinilio		X	X
Gris vinilio		X	X
Camel microfibra	X	X	X
Gris microfibra			X
Buerdos microfibra		X	

Versões	Faro	Douro	Porto NG
Manual	X	X	
1 motor	X	X	X
2 motores	X		X

## 5. Montaje e instalación

### 5.1 Desembalaje

 Abrir la caja delicadamente durante la instalación (no utilizar objetos cortantes al abrirla).

Desembalaje :

El embalaje de cartón es una protección para el sillón elevador durante el transporte :

- abrir las solapas de la caja
- sacar el respaldo del sillón sin montar
- desgarrar la caja en las 4 esquinas para extraer el sillón
- quitar la película plástica de protección así como las bolsitas antihumedad

 Inspeccione el sillón para constatar cualquier daño, mella, grieta o cuadro roto. Si constata un defecto no intente utilizar el sillón. Contacte al distribuidor o transportista para conocer el procedimiento a seguir.

 No olvide reciclar el embalaje íntegramente en los contenedores apropiados. No deje los embalajes al alcance de los niños.

### 5.2 Instalación

 Deje una distancia suficiente (alrededor de 15 cm) detrás del sillón para evitar que este entre en contacto con la pared mientras está en posición relax.

 Asegúrese de que el sillón esté ubicado sobre una superficie plana y sin declive.

 No coloque el sillón cerca de una escalera de descenso.

 No colocar nunca el sillón cerca de una fuente de calor importante: (chimenea, aparato de calefacción eléctrico o por combustión de gas o petróleo, etc. ..). No exponga de forma prolongada el sillón a los rayos del sol (UV).

## Faro and Porto NG

### 1) Montaje

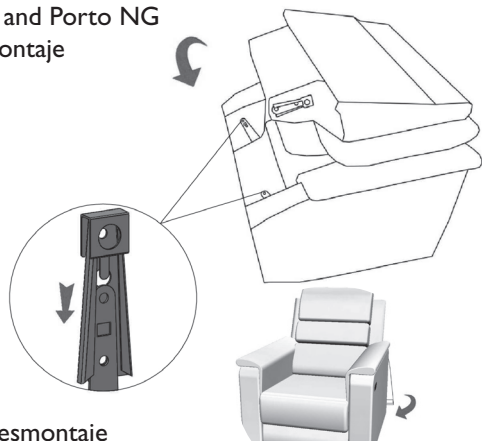

### 2) Desmontaje

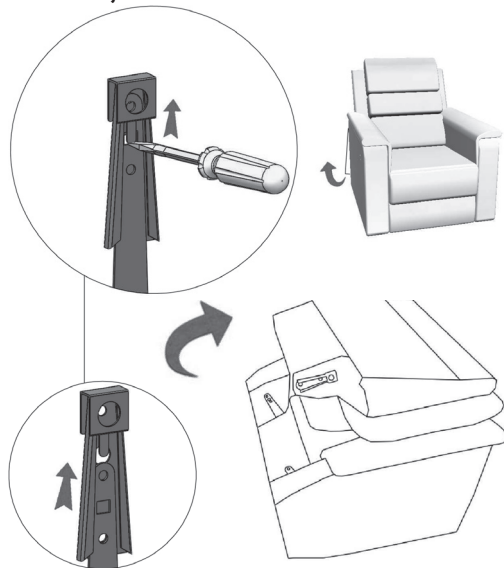

## Douro

### 1) Montaje

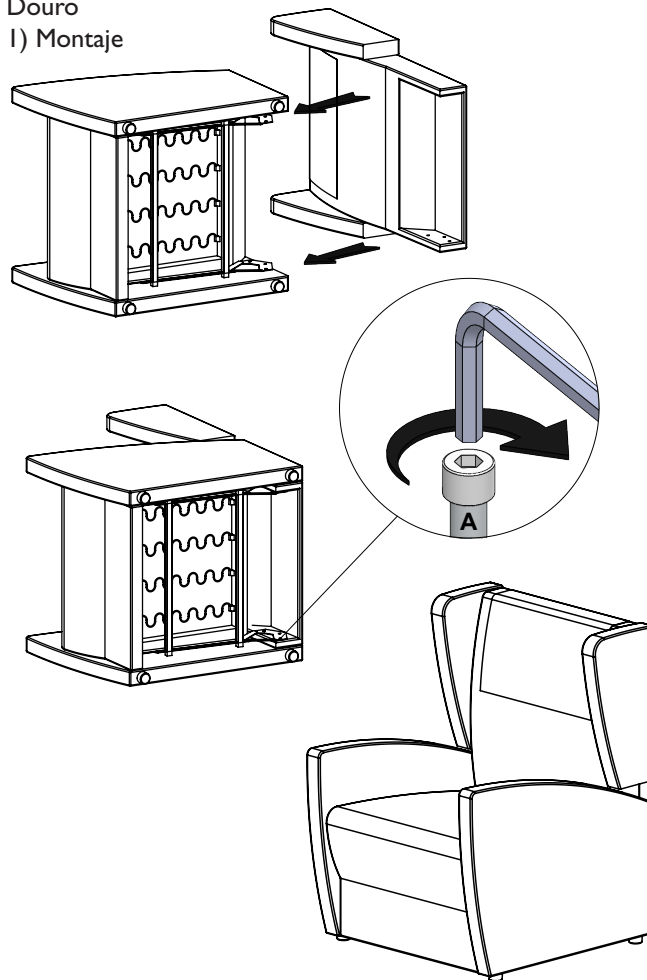



Por su seguridad, confirme que el respaldo está correctamente anclado y asegurado en el marco del sofá, tirando fuertemente de éste, si permanece en esta posición puede utilizar el sofá. En caso contrario, repita el procedimiento de montaje del respaldo. Si duda del bloqueo del respaldo, no utilice el sofá incorporador y contacte con su distribuidor, existe el riesgo de caída en caso de un mal anclaje del respaldo.

**Nota :** En caso de desmontaje, posicionar el respaldo horizontalmente y estirar hacia el exterior las 2 lengüetas (A) y extraer el respaldo.

8

### 3) Puesta en servicio

- Verifique el funcionamiento del mando a distancia haciendo algunos ensayos de manipulación.



Coloque siempre el sillón elevador en una superficie totalmente plana para garantizar una estabilidad óptima durante su uso.

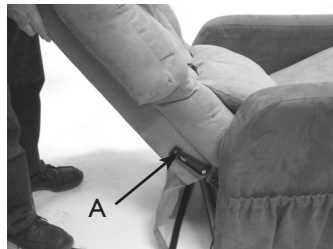

## 5.3 Condiciones de uso

El sillón elevador ha sido diseñado para funcionar con las condiciones de uso siguientes:

	Min	Max	Óptima
Temperatura	5°C	40°C	20°C
Humedad		90%	60%

## 6. Funcionamiento del sillón elevador

1) No utilice este aparato sin haber leído y comprendido previamente este manual. Si tiene dificultades para comprender las advertencias y las instrucciones, contacte a su distribuidor antes de utilizar este material. En caso contrario, pueden producirse lesiones o daños materiales.

2) **LIMITACIÓN DE PESO** : este sillón de reposo elevador no puede ser utilizado por personas que pesen más de **125 Kg.**

**!** Si el motor no funciona cuando el sillón está en posición acostado, el usuario deberá siempre recibir asistencia para salir del sillón. Siempre debe centrar su peso en el asiento del sillón, sin importar cual sea su inclinación.

3) En caso de utilización continua del motor durante al menos 2 minutos, espere al menos 18 minutos antes de utilizarlo nuevamente.

4) No desplace el sillón cuando se encuentre en posición acostado.

5) No desplace el sillón cuando está siendo utilizado o está bajo tensión.

En caso de iniciarse un incendio en el sillón, utilizar un extintor de polvo seco homologado.

6) La finalidad del mando a distancia es ser utilizado únicamente por el ocupante del sillón.

6.1) Los sillones tienen un mando a distancia con dos botones.

A. Cambie de la posición de asiento a la posición de elevación. Vuelva de la posición de inclinación a la posición de asiento.

B. Cambie de la posición de asiento a la posición de inclinación. Vuelva de la posición de elevación a la posición de asiento.

6.2) Sillon con dos motores.

Los sillones con dos motores tienen un mando a distancia con cuatro botones para activar el respaldo y el reposapiernas por separado, lo que ofrece un mayor número de posiciones.

A. Suba el respaldo

B. Baje el respaldo

C. Cambie de la posición de asiento a la posición de elevación. Vuelva de la posición de inclinación a la posición de asiento.

D. Cambie de la posición de asiento a la posición de inclinación. Vuelva de la posición de elevación a la posición de asiento.

A+C. Vuelva de la posición de inclinación a la posición de elevación.

B+D. Vuelva de la posición de elevación a la posición de inclinación.

1 motor

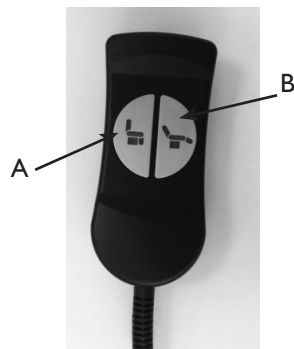

2 motores

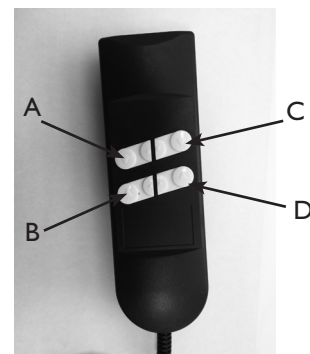

## 7. Mantenimiento y desinfección



Unicamente personas autorizadas pueden reparar y despiezar este producto.

 Verifique que ninguna persona o mascota está ubicada debajo o junto al sofá antes de desmontarlo.

 Con el fin de acceder al chasis, inclinar el sillón a un lado y operar por debajo.

Siga las instrucciones indicadas más abajo

10

 Antes de proceder a cualquier operación de mantenimiento o conservación, limpie la superficie en la que va a desmontarse el producto y utilice herramientas adecuadas.

### 7.1 Indicaciones para el mantenimiento

 No exponer el producto a plena luz porque ello puede provocar la decoloración parcial del tejido.

 Limpiar las partes mecánicas con el fin de limitar la presencia de polvo en el chasis.

### 7.2 Consejos de mantenimiento y limpieza del tejido

 Utilizar solamente productos de limpieza para tejido. No saturar el tejido.



No utilizar disolvente. Si es necesario, cepille el tejido para restaurar la apariencia original.

### 7.3 Mantenimiento diario

 Antes de llevar a cabo cualquier mantenimiento, asegúrese de que se respetan todas las indicaciones de seguridad.

 Solo las personas autorizadas pueden efectuar un mantenimiento particular del producto.

 Después de un ajuste, reparación o revisión y antes de su utilización, asegúrese de que todos los tornillos estén apretados correctamente. En caso de crujidos o ruidos sospechosos del chasis, engrasar o aceitar los puntos de articulación del chasis.



Limpieza del mando a distancia:

En primer lugar, desconectar el cable de alimentación. El mando a distancia puede limpiarse con un paño ligeramente humedecido. No utilizar vaporizador. Los agentes limpiadores no deben contener ácidos o sal. Secar bien el mando a distancia antes de utilizar nuevamente el sillón.

## 8. Resolución de problemas

El sillón elevador no debe desplazarse durante su utilización.

Problema	Solución	Peligro
Falta de espacio para asegurar los movimientos del sillón elevador	Verificar que el sillón elevador no esté posicionado demasiado cerca de la pared para permitir una posición relax sin forzar el motor	Bloqueo del sistema y el riesgo de disfunción de la motorización
No hay corriente	Verificar que el enchufe de la red esté conectado	
No hay corriente	Verificar que el mando a distancia esté conectado correctamente y que el cable no esté dañado	
No hay corriente	Verificar que el cable del sector no esté dañado, en cuyo caso, deberá reemplazarlo	Riesgo de electrocución
No hay corriente	Verificar que ningún objeto pueda entorpecer los movimientos del sillón	Riesgo de aplastamiento
No hay corriente	Verificar que el motor esté alimentado correctamente	
No hay corriente	Verificar que los componentes eléctricos estén conectados correctamente	

## 9. Reciclaje

Este producto le ha sido suministrado por Invacare®, un fabricante que respeta el medio ambiente.

Es conforme con la directiva 2012/19/CE sobre la gestión de desechos de equipos eléctricos y electrónicos (DEEE).

Este producto puede contener sustancias que podrían ser nocivas para el medio ambiente si se depositan en lugares inapropiados y no conformes con la legislación en vigor.



El símbolo de "papelera tachada" de este producto tiene por objeto fomentar su reciclado en la medida de lo posible.

Proteja el medio ambiente y recicle este producto a través de la planta de reciclaje más próxima cuando llegue al final de su vida útil.

Todas las piezas de madera se deben desensamblar e incinerar.

Todas las piezas eléctricas se deben desensamblar y eliminar como componentes eléctricos.

Las piezas de plástico se deben incinerar o reciclar.

Las piezas de acero y las ruedas giratorias se pueden eliminar como metales de residuo.

La eliminación de los residuos debe cumplir con las normativas legales sobre el tratamiento de residuos de cada país.



Parabéns pela sua compra de uma poltrona Invacare®.

Temos a certeza de que esta lhe facultará o melhor conforto todos os dias.

Este manual de utilização é parte integrante do produto e contém todas as informações necessárias para a utilização correcta do mesmo, assegurando a sua longa duração. Este manual deve ser conservado durante toda a validade do produto. Recomendamos que nos contacte se tiver alguma questão relativa às peças sobresselentes. As recomendações de utilização do produto e todas as instruções de segurança são muito importantes e devem ser cumpridas estritamente.

Recomendamos que leia este manual meticulosamente antes de utilizar o produto pela primeira vez.

Esta poltrona de relaxamento com função de elevação foi concebida para utilização domiciliária e não se destina a uma utilização prolongada, sendo 4 horas consecutivas o tempo máximo recomendado pela Invacare®. Esta poltrona oferece várias posições de assento ou deitado e a função de elevador permite-lhe sentar-se e levantar-se sem esforço.

Alterar a posição regularmente melhora o conforto e vascularização dos membros inferiores.

Carimbo do distribuidor

# SUMÁRIO

	Page
<b>I. Geral</b>	2
1.1 Símbolos	2
1.2 Garantia	3
<b>2. Segurança</b>	3
<b>3. Características técnicas</b>	5
<b>4. Componentes e respectivas funções</b>	5
<b>5. Montagem e instalação</b>	6
5.1 Desempacotamento	6
5.2 Instalação	6
5.3 Condições de utilização	8
<b>6. Funcionamento da poltrona</b>	8
<b>7. Manutenção e desinfecção</b>	10
7.1 Instruções de manutenção	10
7.2 Instruções para a manutenção e limpeza do tecido	10
7.3 Manutenção diária	10
<b>8. Resolução de problemas</b>	11
<b>9. Reciclagem</b>	11

## I. Geral

### I.1 Símbolos



Este símbolo é utilizado sempre que uma manobra ou uma situação são consideradas perigosas.



Este símbolo é utilizado para indicar uma recomendação ou ponto importante.



O símbolo "caixote do lixo barrado com uma cruz" esta aposto neste produto para encorajar a reciclagem quando possível.



Endereço do fabricante

Todos os conselhos e recomendações são importantes e devem ser cumpridos para se assegurar o funcionamento perfeito das cadeiras de elevação Invacare®.

## 1.2 Garantia

A garantia facultada pela Invacare® tem a duração de 24 meses.

O fabricante exime-se de qualquer responsabilidade caso as instruções contidas neste manual não sejam cumpridas.

As seguintes ocorrências estão excluídas da garantia:

- Danos resultantes de acidentes, quedas ou embates;
- qualquer utilização irregular da poltrona;
- danos relacionados com líquidos ou outras substâncias em contacto com a poltrona;
- desgaste comum resultante da utilização da poltrona.

A garantia será anulada caso:

- as instruções no manual de utilização não sejam cumpridas adequadamente;
- sejam realizadas modificações ou arranjos à poltrona por alguém não autorizado pela Invacare®;
- hajam indicações de uma manutenção incorrecta da poltrona;
- hajam indicações de utilização de peças não originais.

## 2. Segurança

A poltrona Invacare® foi concebida para utilização doméstica. Quaisquer outras formas de utilização serão consideradas como contrárias às recomendações aqui expostas.



Esta poltrona só deverá ser utilizada por uma pessoa que tenha lido o manual de utilização previamente.



Devem ser utilizadas por uma pessoa de cada vez.





Antes de instalar ou utilizar a poltrona, assegure que nenhuma pessoa (em particular uma criança) ou animal se encontra na área de funcionamento da poltrona.



O apoio de perna dobra-se para dentro quando é fechado, podendo magoar uma criança. Mantenha as mãos e pés das crianças longe do apoio de perna e do mecanismo de tesoura ou de elevação.

 Assegure que os braços e pernas não estão dentro do perímetro do mecanismo de elevação da poltrona ou em contacto com este. Se for necessário remover objectos que tenham caído debaixo da poltrona, é obrigatório desligar a alimentação de energia primeiro.

 Não se sente nos apoios de pernas ou braços; não foram concebidos para serem locais de assento e podem ser danificados; tenha em atenção o risco de queda..

 Não se sente na poltrona quando estiver na posição elevada. Deixe sempre a poltrona na posição sentada quando não estiver a utilizá-la.

 Não se apoie ao apoio de pernas ou ao encosto quando se sentar, já que isto pode levar a poltrona a tombar.

 Não realize a limpeza ou a manutenção sem desligar antes a alimentação.

 Nunca aponte um jacto de água para a poltrona; isto pode causar um curto-circuito.

 A poltrona DEVE ser utilizada com a almofada de assento e com o encosto.

 Antes de realizar a manutenção ou a limpeza, empreenda todas as precauções necessárias e desligue a alimentação.

 Se qualquer peça da poltrona se incendiar, utilize apenas um extintor com pó químico aprovado.

 Nunca coloque a poltrona junto a uma fonte de calor ou ignição: (lareira, radiador eléctrico, radiador de gás, radiador de óleo, etc).

- Não exponha a poltrona à luz solar directa (UV) durante um período de tempo prolongado.

 Assegure-se que a poltrona esteja a ser utilizada num solo completamente plano para garantir máxima estabilidade durante a utilização

 As protecções do apoio de cabeça e apoios de braços (disponíveis como opção para alguns modelos - é favor consultar) podem ser utilizadas para proteger o tecido em napa do suor que por vezes é bastante ácido.

 A cobertura de tecido não foi concebida para suportar fricção contínua havendo o risco de danos permanentes, devido a movimentos espasmódicos, por exemplo.

### 3. Características técnicas

Versões: manual ou 1 motor / 2 motores

Tensão: 100 /240 Volts

Frequência: 50/60 Hz

Potência: 60 W

Classe II; IP44

Material do tecido: Microfibra (Poliéster/ Napa (Vinil)

Densidade da espuma: 28 kg/m<sup>3</sup>

Densidade de espuma de apoio de braços: 28 kg/m<sup>3</sup>

Teste de inflamabilidade: ISO 1021-I



Faro : 125 kg  
Douro : 125 kg  
Porto NG : 125 kg



Faro : 1110 mm  
Douro : 1080 mm  
Porto NG : 1020 mm



Faro : 50 kg  
Douro : 57 kg  
Porto NG : 52 kg



Faro : 770 mm  
Douro : 740 mm  
Porto NG : 790 mm



Faro : 540 mm  
Douro : 540 mm  
Porto NG : 540 mm



Faro : 880 mm  
Douro : 860 mm  
Porto NG : 910 mm



Faro : 470 mm  
Douro : 470 mm  
Porto NG : 470 mm



	1 motor	2 motores
Faro	1580 mm	1670 mm
Douro	1580 mm	
Porto NG	1580 mm	1670 mm



Faro : 530 mm  
Douro : 530 mm  
Porto NG : 530 mm



Faro : 600 mm  
Douro : 640 mm  
Porto NG : 600 mm



	1 motor	2 motores
Faro :	120°	135°
Douro :	120°	
Porto NG :	120°	135°

### 4. Componentes e respectivas funções



Cores	Faro	Douro	Porto NG
Napa preta	X		
Napa castanha		X	X
Napa cinza		X	X
Camel Microfibra	X	X	X
Cinza Microfibra			X
Bordéus Microfibra		X	

Versões	Faro	Douro	Porto NG
Manual	X	X	
1 motor	X	X	X
2 motores	X		X

## 5. Montagem e instalação

### 5.1 Desempacotamento

 Abra a embalagem de cartão cuidadosamente durante a instalação (não utilize objectos cortantes para abrir a embalagem).

A embalagem de cartão protege a poltrona durante o transporte:

- abra as abas da embalagem de cartão;
- retire ao encosto por montar da poltrona;
- rasgue a caixa nos 4 cantos de forma a remover a poltrona;
- retire a película de protecção e as saquetas anti-humidade.

 Inspeccione a poltrona, procurando danos, cortes, rasgões ou danos na estrutura. Se detectar quaisquer defeitos, não tente utilizar a poltrona. Contacte o distribuidor ou transportador para obter instruções sobre como agir nesse caso.

 Lembre-se de reciclar todas as embalagens em recipientes adequados. Mantenha a embalagem sempre fora do alcance das crianças.

### 5.2 Instalação

 Deixe espaço suficiente (aproximadamente 15 cm\*) (\*dependendo do modelo da poltrona a distância poderá ser mais curta) atrás da poltrona para prevenir que entre em contacto com a parede quando estiver reclinada.

 Certifique-se de a poltrona está colocada numa superfície plana.

 Não coloque a poltrona junto a escadas.

 Nunca coloque a poltrona junto a uma fonte de calor: (lareira, radiador eléctrico, radiador de gás, radiador de óleo, etc). Não exponha a poltrona à luz solar directa (UV) durante um período de tempo prolongado.

## Faro and Porto NG

### 1) Montagem

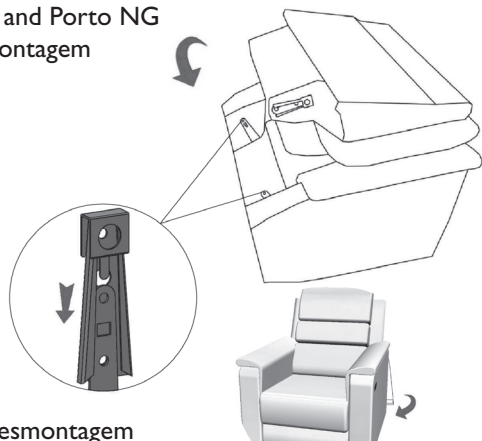

### 2) Desmontagem

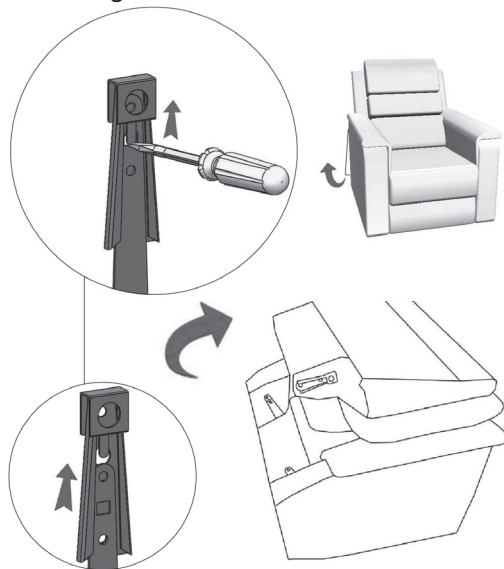

## Douro

### 1) Montagem

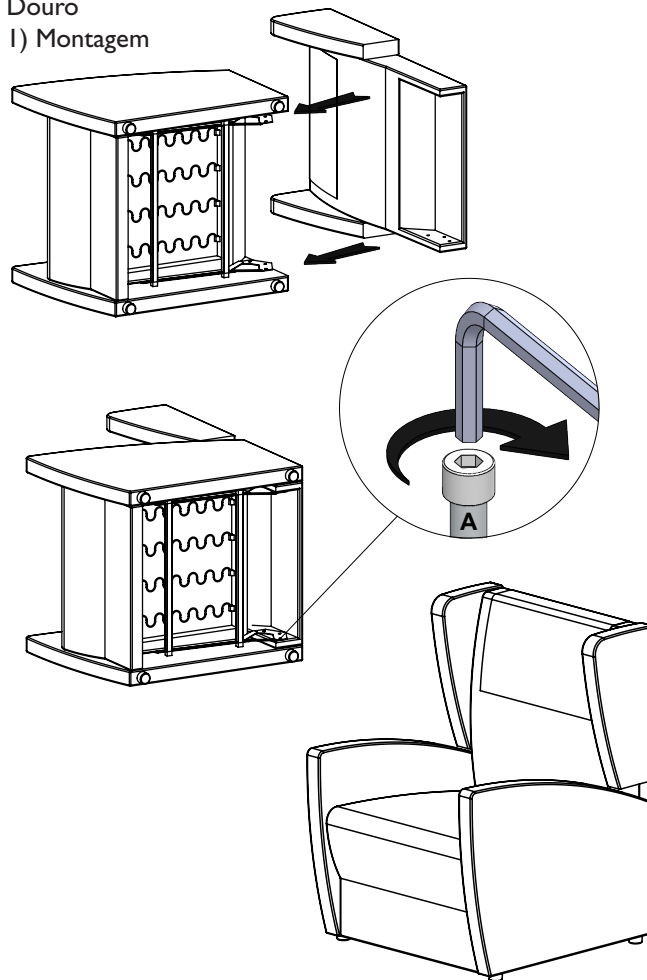



Para sua segurança, assegure-se de que o encosto está bem fixo ao chassis e verifique a montagem activando o mecanismo do encosto. Se este ficar em posição, pode utilizar a poltrona.

Caso contrário, volte a iniciar o procedimento de montagem do encosto. Se desconfiar da qualidade do encaixe, não utilize a poltrona e contacte o seu distribuidor; a má montagem do encosto implica um risco de queda.

**Nota:** Para desmontar, coloque o encosto horizontalmente, puxe para fora as 2 presilhas (A) e retire o encosto.

3) Preparar a poltrona para utilização

- Verifique se o comando está a funcionar testando as funções.



Assegure-se que a poltrona esteja a ser utilizada num solo completamente plano para garantir máxima estabilidade durante a utilização.

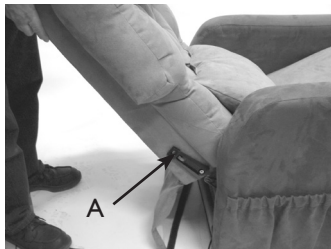

### 5.3 Condições de utilização

A poltrona foi concebida para utilização nas seguintes condições:

	Min.	Máx.	Óptimo
Temperatura	5°C	40°C	20°C
Humidade		90%	60%

### 6. Funcionamento da poltrona

1) Não trabalhe com este dispositivo sem primeiro ler e compreender o presente manual. Se tiver dificuldade em compreender as recomendações e instruções, contacte o seu revendedor antes de utilizar este equipamento. Se não o fizer podem ocorrer ferimentos ou danos materiais.



2) **LIMITE DE PESO:** esta poltrona de elevação não pode ser utilizada por pessoas que pesem mais de **125 Kg**.

 Se o motor já não funcionar e se a poltrona estiver reclinada, é imperativo ajudar o utilizador a levantar-se da cadeira.

 Assegure sempre que coloca o seu peso na almofada do assento independentemente de a poltrona estar ou não reclinada.

3) Se o motor for utilizado continuamente durante 2 minutos ou mais, espere 18 minutos antes de o voltar a utilizar.

4) Não se mova a poltrona quando estiver reclinada.

5) Não se mova a poltrona quando estiver em utilização ou ligada à fonte de alimentação.

6) Se qualquer peça da poltrona se incendiar, utilize apenas um extintor com pó químico aprovado.

O comando destina-se à utilização exclusiva do ocupante da poltrona.

#### 6.1) Poltrona 1 motor.

As poltronas equipadas de um só motor possuem um comando com 2 botões.

A. Passar da posição sentada à posição de elevação.

B. Passar da posição sentada para posição relax.

#### 6.2) Poltrona 2 motores

As poltronas equipadas de 2 motores possuem um comando com 4 botões que permite ativar o encosto e o apoio de pernas independentemente um do outro o que oferece mais tipos de posições.

A. Levantar o encosto.

B. Reclina o encosto.

C. Passar da posição sentada à posição de elevação.  
Voltar da posição relax para a posição sentada.

D. Passar da posição sentada à posição relax.  
Voltar da posição de elevação para a posição sentada.

A+C. Passar da posição relax à posição de elevação.

B+D. Voltar da posição de elevação para a posição relax.

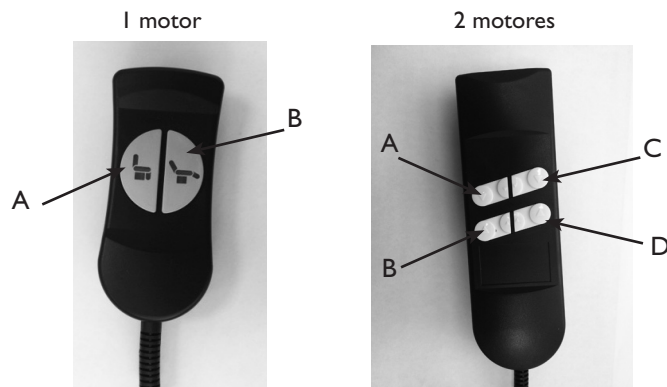

## 7. Manutenção e desinfeção



A reparação ou desmantelamento do produto só pode ser realizada por pessoas autorizadas.

🔧 Verifique se nenhuma pessoa ou animal está debaixo do chassis ou junto ao mesmo antes de desmontar.

🔧 Para aceder ao chassis, vire a poltrona de lado e manipule-se a partir de baixo.

Siga as instruções delineadas abaixo.

10

🔧 Antes de realizar qualquer trabalho de manutenção ou reparação, assegure a limpeza da superfície na qual o produto será desmantelado, e utilize as ferramentas adequadas.

### 7.1 Instruções de manutenção

🔧 Não exponha a poltrona à luz solar directa, já que tal pode resultar na descoloração parcial do tecido.

🔧 Limpe os componentes mecânicos de forma a limitar a acumulação de pó no chassis.

### 7.2 Instruções para a manutenção e limpeza do tecido

🔧 Utilize apenas produtos para limpeza de tecido. Não sature o tecido.



**NÃO UTILIZE SOLVENTE.** Se necessário, escove para restaurar a aparência original.

### 7.3 Manutenção diária

🔧 Antes de realizar qualquer manutenção, assegure-se de que segue todas as instruções de segurança.

🔧 A manutenção específica do produto só pode ser realizada por pessoas autorizadas.

🔧 Depois de qualquer ajuste, reparação ou assistência, e de qualquer utilização prévia, certifique-se de que todos os parafusos estão correctamente apertados.

🔧 Se se ouvirem rangidos ou ruídos suspeitos no interior do chassis, coloque lubrificante ou óleo nas articulações do chassis.

### LIMPAR O COMANDO:

Desligue o cabo de alimentação. O comando pode ser limpo com um pano ligeiramente humidificado. Não utilize um spray. Os agentes de limpeza não devem conter ácidos ou sais. Seque o comando exaustivamente antes de utilizar novamente a poltrona.

## 8. Resolução de problemas

A poltrona de elevação não deve ser movida quando está a ser utilizada.

Problema	Solução	Perigo
Espaço insuficiente para permitir os movimentos da cadeira de elevação	Assegure que a cadeira de elevação não está colocada demasiado perto da parede, de forma a que a posição reclinada possa ser adoptada sem pressão excessiva sobre o cilindro	Bloqueio do sistema mecânico e risco de disfunção da motorização
Sem energia	Verifique se a ficha de alimentação está conectada	
Sem energia	Verifique se o controlo remoto está correctamente ligado e se o cabo não está danificado	
Sem energia	Verifique se o cabo de alimentação não está danificado. Em caso positivo, substitua-o	Risco de electrocussão
Sem energia	Certifique-se de nenhum objecto obstrui os movimentos da poltrona	Risco de esmagamento
Sem energia	Verifique a alimentação ao motor	
Sem energia	Verifique se os componentes eléctricos estão correctamente ligados	

## 9. Reciclagem

Este produto foi-lhe fornecido pela Invacare®, uma empresa que respeita o ambiente.

Está em conformidade com a Directiva 2012/19/CE relativa aos resíduos de equipamentos eléctricos e electrónicos (REEE).

Este produto pode conter substâncias passíveis de danificar o ambiente, se for eliminado de forma incorrecta e não conforme à legislação em vigor.



O símbolo "caixote do lixo barrado com uma cruz" esta aposto neste produto para encorajar a reciclagem quando possível.

Seja amigo do ambiente e recicle este produto no fim da respectiva vida útil através das instalações de reciclagem existentes.

Todas as peças de madeira devem ser desmontadas e incineradas. Todos os componentes eléctricos devem ser desmontados e eliminado enquanto componentes eléctricos.

As peças de plástico devem ser incineradas ou recicladas.

As peças metálicas e as rodas devem ser eliminadas enquanto detritos de metal.

A eliminação de resíduos deve cumprir as leis e regulamentos relativos a gestão de detritos em cada país.

Congratulazioni per l'acquisto di una poltrona elevabile Invacare®.

Siamo sicuri che le offrirà un grande comfort quotidiano.

Questo manuale d'uso è parte integrante del prodotto e contiene tutte le informazioni necessarie per il corretto utilizzo del prodotto per garantirne una lunga durata. Il manuale deve essere conservato per tutta la vita del prodotto. Ci contatti senza esitazioni per qualsiasi domanda relativa alle parti di ricambio. Le raccomandazioni per l'uso del prodotto e tutte le istruzioni di sicurezza sono molto importanti e devono essere seguite alla lettera.

Si consiglia di leggere attentamente il presente manuale prima di utilizzare il prodotto per la prima volta.

Questa poltrona reclinabile con la funzione di elevazione è progettata per un uso domestico in ambienti interni, non è intesa per un uso prolungato, 4 ore consecutive sono il massimo consigliato da Invacare®. La poltrona elevabile consente varie posizioni sia sedute che sdraiate e la sua funzione di elevazione consente di sedersi e alzarsi senza sforzo.

Cambiare posizione regolarmente migliora il comfort e la vascolarizzazione degli arti inferiori.

Timbro del distributore

IT

# INDICE

Page

<b>1. Generale</b>	3
1.1 Simboli	2
1.2 Garanzia	3
<b>2. Sicurezza</b>	3
<b>3. Caratteristiche tecniche</b>	5
<b>4. Componenti e relative funzioni</b>	5
<b>5. Montaggio e installazione</b>	6
5.1 Disimballaggio	6
5.2 Installazione	6
5.3 Condizioni per l'uso	8
<b>6. Funzionamento della poltrona elevabile</b>	8
<b>7. Manutenzione e disinfezione</b>	10
7.1 Istruzioni di manutenzione	10
7.2 Istruzioni per la manutenzione e la pulizia del tessuto	10
7.3 Manutenzione giornaliera	10
<b>8. Risoluzione dei problemi</b>	11
<b>9. Riciclaggio</b>	11

2

## I. Generale

### I.1 Simboli



Questo simbolo viene utilizzato ogni volta che una manovra o una situazione è considerata pericolosa



Questo simbolo è utilizzato per indicare una raccomandazione o un punto importante.



Il simbolo del "bidone dell'immondizia barrato con una X" è presente sul prodotto per ricordare la necessità di favorire il riciclo dello stesso secondo le norme vigenti.



Indirizzo del produttore

Tutti i consigli e le raccomandazioni sono importanti e devono essere rispettati per assicurare il perfetto funzionamento delle poltrone elevabili Invacare®.

## 1.2 Garanzia

La garanzia fornita da Invacare® ha una durata di 24 mesi.

Il produttore declina ogni responsabilità in caso di mancato rispetto delle istruzioni contenute nel presente manuale.

Sono esclusi dalla garanzia:

- danni derivanti da incidenti, cadute o urti;
- qualsiasi utilizzo irregolare della poltrona;
- danni dovuti a liquidi o altre sostanze a contatto con la poltrona;
- normale usura derivante dall'uso della poltrona.

La garanzia non ha effetto se:

- le istruzioni riportate nel manuale d'uso non sono seguite correttamente;
- modifiche o riparazioni sulla poltrona sono eseguite da personale non autorizzato da Invacare®;
- sono presenti chiare indicazioni di manutenzione non corretta della poltrona;
- sono presenti chiare indicazioni dell'utilizzo di ricambi non originali.

## 2. Sicurezza

La poltrona elevabile Invacare® è stata progettata per l'uso domestico.

Tutte le altre forme di utilizzo sono da considerarsi in contrasto con le raccomandazioni esposte di seguito.



La poltrona deve essere utilizzata esclusivamente da una persona che abbia precedentemente letto il manuale d'uso.



Deve essere utilizzata da una sola persona alla volta.





Prima di installare o utilizzare la poltrona, assicurarsi che nessuna persona (in particolare i bambini) o animale si trovi all'interno dell'area di funzionamento della poltrona.





Il poggia gambe si piega verso l'interno durante la chiusura e potrebbe ferire un bambino. Tenere le mani e i piedi dei bambini a distanza di sicurezza dal poggia gambe e dal meccanismo a forbice o di sollevamento.

 Assicurarsi che braccia e gambe non siano all'interno del perimetro del meccanismo di sollevamento della poltrona o a contatto con esso. Se è necessario rimuovere oggetti caduti sotto la poltrona, è prima indispensabile scollegare l'alimentazione.

 Non sedersi sul poggia gambe o sui braccioli, non sono progettati per questo scopo e potrebbero subire danni; attenzione al rischio di caduta.

 Non sedersi sulla poltrona quando è in posizione sollevata. Lasciare sempre la poltrona in posizione seduta quando non in uso.

 Non appoggiarsi sul poggia gambe o sullo schienale mentre ci si siede: la poltrona potrebbe ribaltarsi.

 Non effettuare operazioni di pulizia o manutenzione senza aver prima scollegato l'alimentazione.

 Non dirigere mai un getto d'acqua sulla poltrona, potrebbe causare un corto circuito.

 La poltrona elevabile DEVE essere utilizzata con il proprio cuscino e schienale.

 Prima di effettuare operazioni di manutenzione o pulizia, si prega di prendere tutte le precauzioni necessarie e scollegare l'alimentazione.

 Se una qualsiasi parte della poltrona dovesse prendere fuoco, utilizzare solo un estintore a polvere di tipo omologato.

 - Non posizionare mai la poltrona vicino ad una fonte di calore o al fuoco: (caminetto, stufa elettrica, stufa a gas, stufa a petrolio, eccetera).  
- Non esporre la poltrona alla luce diretta del sole (raggi UV) per un periodo di tempo prolungato.

 Posizionare sempre la poltrona elevabile su una superficie completamente piana per garantire la stabilità ottimale durante l'uso.

 In caso di forte sudorazione acida, consigliamo di usare delle protezioni per poggiatesta e braccioli per proteggere il rivestimento della poltrona elevabile.

 Il rivestimento in tessuto non è progettato per resistere ad una frizione continua e si può danneggiare in modo permanente ad esempio in presenza di movimenti spasmodici.

### 3. Caratteristiche tecniche

Modelli : manuale o motorizzata 1 motore / 2 motori

Tensione: 100 / 240 Volt

Frequenza: 50/60 Hz

Potenza: 50 W

Classe II; IP44

Tessuto: Poliестere (microfibra)/Simil pelle

Classe materiali ignifughi: ISO 1021-I

Densità della schiuma: 28 kg/m<sup>3</sup>

Densità del braccioli: 28 kg/m<sup>3</sup>

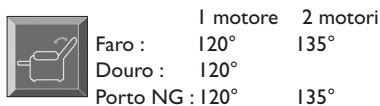
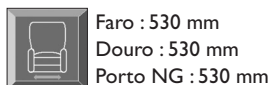
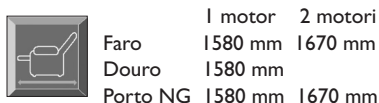
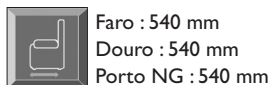
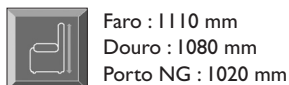

### 4. Componenti e relative funzioni



Colori	Faro	Douro	Porto NG
Nero Simili pelle	X		
Marrone Simili pelle		X	X
Grigio Simili pelle		X	X
Beige Microfibra	X	X	X
Grigio Microfibra			X
Bordeaux Microfibra		X	

Modelli	Faro	Douro	Porto NG
Manual	X	X	
1 motore	X	X	X
2 motori	X		X



## 5. Montaggio e installazione

### 5.1 Disimballaggio

 Aprire la scatola di cartone con attenzione durante l'installazione (non utilizzare oggetti taglienti per l'apertura).

L'imballaggio in cartone protegge la poltrona durante il trasporto:

- aprire le alette della scatola di cartone;
- estrarre lo schienale smontato della poltrona;
- strappare la scatola di cartone ai 4 angoli per aprirla ed estrarre la poltrona;
- rimuovere la pellicola protettiva e le bustine anti-umidità.

 Controllare la poltrona per verificare la presenza di eventuali danni, incisioni, lacerazioni o danni al telaio. Se si notano dei difetti, non tentare di utilizzare la poltrona. Contattare il distributore o lo spedizioniere per ricevere istruzioni su come procedere.

 Ricordarsi di riciclare tutti gli imballaggi negli appositi contenitori. Tenere sempre l'imballaggio fuori dalla portata dei bambini.

### 5.2 Installazione

 Lasciare spazio sufficiente (circa 15 cm) dietro la poltrona per impedire che entri in contatto con la parete quando è in posizione reclinata.

 Assicurarsi che la poltrona sia posizionata su una superficie piana orizzontale.

 Non posizionare la poltrona vicino ad una scala.

 Non posizionare mai la poltrona vicino ad una fonte di calore: caminetto, stufa elettrica, stufa a gas, stufa a petrolio, eccetera. Non esporre la poltrona alla luce diretta del sole (raggi UV) per un periodo di tempo prolungato.

## Faro and Porto NG

### 1) Montaggio

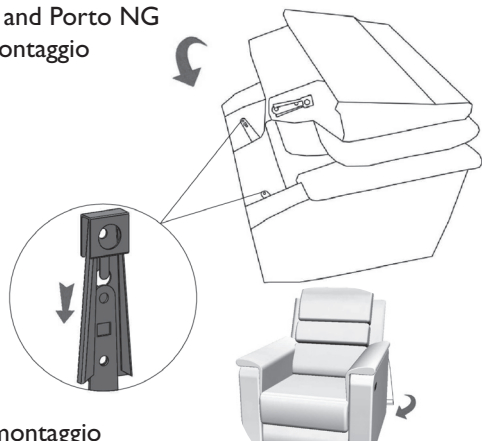

### 2) Smontaggio

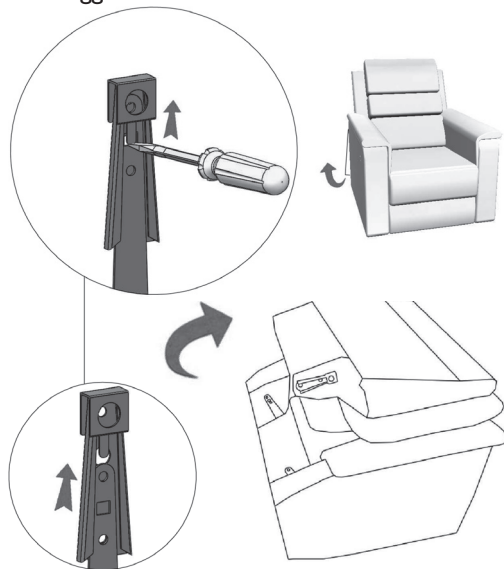

## Douro

### 1) Montaggio

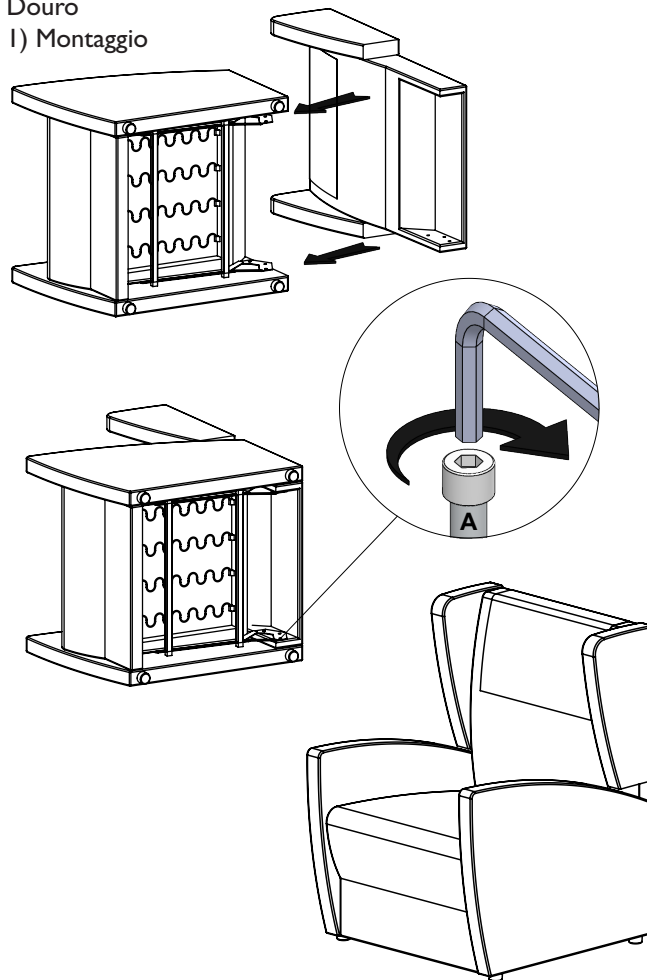

**!** Per la propria sicurezza, assicurarsi che lo schienale sia ben fissato sul telaio e controllare il montaggio tirando lo schienale con forza. Se quest'ultimo rimane in posizione, è possibile utilizzare la poltrona elevabile. In caso contrario, eseguire nuovamente la procedura di montaggio dello schienale. Se si ritiene che lo schienale non sia bloccato correttamente, non utilizzare la poltrona elevabile e rivolgersi al proprio distributore: c'è il rischio di caduta in caso di errato montaggio dello schienale.

**Nota:** Per lo smontaggio, posizionare lo schienale in posizione orizzontale, tirare verso l'esterno le 2 linguette (A) ed estrarre lo schienale.

8

3) Preparazione della poltrona per l'uso

- Assicurarsi che il telecomando sia funzionante controllandone le funzioni

**!** Posizionare sempre la poltrona elevabile su una superficie completamente piana per garantire la stabilità ottimale durante l'uso.

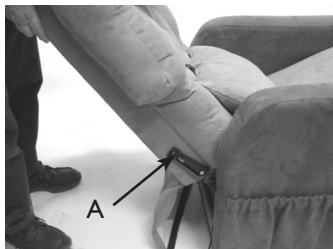

### 5.3. Condizioni per l'uso

La poltrona elevabile è stata progettata per l'uso nelle seguenti condizioni:

	Min	Max	Ottimale
Temperatura	5°C	40°C	20°C
Umidità		90%	60%

### 6. Funzionamento della poltrona elevabile

1) Non utilizzare la poltrona senza aver prima letto e compreso il presente manuale. Se si hanno difficoltà a comprendere le avvertenze e le istruzioni, contattare il proprio rivenditore prima di utilizzare la poltrona. La mancata osservanza di tali indicazioni può provocare lesioni o danni materiali.

2) **LIMITE DI PESO:** questa poltrona elevabile non può essere utilizzata da persone di peso superiore a **125 Kg.**

 Se il motore non funziona più e la poltrona è in posizione reclinata, è necessario che l'utilizzatore sia assistito per alzarsi dalla poltrona.

 Assicurarsi sempre di centrare il proprio peso sul cuscino imbottito del sedile, indipendentemente dal fatto che la poltrona sia reclinata o meno.

3) Se il motore è utilizzato in modo continuativo per 2 minuti o più, attendere 18 minuti prima di utilizzarlo nuovamente.

4) Non spostare la poltrona quando è in posizione reclinata.

5) Non spostare la poltrona quando è in uso o collegata alla rete di alimentazione elettrica.

Se una qualsiasi parte della poltrona dovesse prendere fuoco, utilizzare soltanto un estintore a polvere di tipo omologato.

6) Il telecomando è destinato ad essere utilizzato solo dall'occupante della poltrona.

6.1) Poltrona con un motore.

Le poltrone con un solo motore hanno un telecomando a due pulsanti

A. Passaggio dalla posizione seduta alla funzione di sollevamento.

B. Passaggio dalla posizione seduta alla posizione reclinata.

6.2) Poltrona con due motori

Le poltrone con due motori hanno un telecomando a quattro pulsanti per l'attivazione separata dello schienale e del poggia gambe, in modo da offrire una più ampia varietà di posizioni.

A. Sollevamento dello schienale.

B. Abbassamento dello schienale.

C. Passaggio dalla posizione seduta alla funzione di sollevamento.

Ritorno dalla posizione reclinata alla posizione seduta.

D. Passaggio dalla posizione seduta alla posizione reclinata.

Ritorno dalla funzione di sollevamento alla posizione seduta.

A+C. Ritorno dalla posizione reclinata alla unzione di sollevamento..

B+D. Ritorno dalla funzione di sollevamento alla posizione reclinata.

1 motore

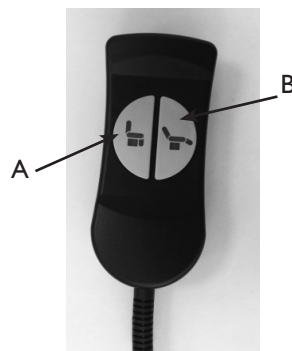

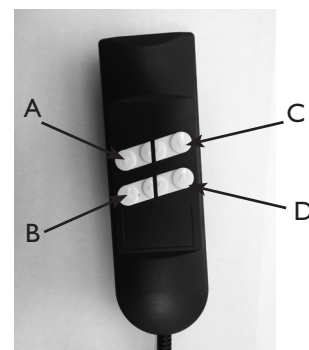

2 motori



## 7. Manutenzione e disinfezione

 Solo le persone autorizzate possono riparare o smontare il prodotto.

 Controllare che nessuna persona o animale si trovi sotto o vicino al telaio prima dello smontaggio.

 Per accedere al telaio, capovolgere la poltrona su un lato e lavorare sulla parte sottostante.

Seguire le istruzioni riportate di seguito.

10

 Prima di effettuare qualsiasi intervento di manutenzione o riparazione, assicurarsi di pulire la superficie sulla quale sarà smontato il prodotto e utilizzare strumenti adeguati

### 7.1 Istruzioni di manutenzione

 Non esporre la poltrona alla luce diretta del sole, il tessuto potrebbe risultare parzialmente scolorito.

 Pulire i componenti meccanici per limitare l'accumulo di polvere nel telaio.

### 7.2 Istruzioni per la manutenzione e la pulizia del tessuto

 Usare solo prodotti per la pulizia dei tessuti. Non saturare il tessuto.

 **NON USARE SOLVENTI.** Se necessario, spazzolare per ripristinare l'aspetto originario.

### 7.3 Manutenzione giornaliera

 Prima di eseguire qualsiasi intervento di manutenzione, assicurarsi di seguire tutte le istruzioni di sicurezza.

 Dopo qualsiasi intervento di regolazione, riparazione o manutenzione, e prima dell'uso, assicurarsi che tutte le viti siano serrate correttamente.

 Nel caso in cui si sentano cigolii o rumori sospetti provenienti dal telaio, lubrificare od oliare i punti di collegamento olio sul telaio.

#### PULIZIA DEL TELECOMANDO:

Per prima cosa, scollegare il cavo di alimentazione. Il telecomando può essere pulito con un panno leggermente umido. Non utilizzare uno spray. I detergenti non devono contenere acido o sale. Asciugare con cura il telecomando prima di utilizzare nuovamente la poltrona.

## 8. Risoluzione dei problemi

La poltrona elevabile non deve essere spostata quando è in uso.

Problema	Soluzione	Pericolo
Spazio insufficiente per permettere i movimenti della poltrona elevabile	Assicurarsi che la poltrona elevabile non sia posizionata troppo vicino al muro, in modo da poter adottare la posizione reclinata senza eccessivo stress sul cilindro	Blocco del sistema meccanico e rischio di malfunzionamento del motore
Nessuna alimentazione	Controllare che la spina elettrica sia collegata	
Nessuna alimentazione	Controllare che il telecomando sia collegato correttamente e che il cavo non sia danneggiato	
Nessuna alimentazione	Controllare che il cavo di alimentazione non sia danneggiato. In tal caso, sostituirlo	Rischio di scossa elettrica
Nessuna alimentazione	Assicurarsi che non vi siano oggetti che potrebbero impedire i movimenti della poltrona	Rischio di schiacciamento
Nessuna alimentazione	Controllare l'alimentazione elettrica del motore	
Nessuna alimentazione	Controllare che i componenti elettrici siano collegati correttamente	

## 9. Riciclaggio

Questo prodotto è stato fornito da Invacare®, produttore che rispetta l'ambiente.

Conforme alla Direttiva 2012/19/CE sullo smaltimento dei rifiuti di apparecchiature elettriche ed elettroniche (RAEE).

Il prodotto può contenere sostanze che potrebbero essere dannose per l'ambiente se smaltite in maniera non appropriata e non conforme alla normativa in vigore.



Il simbolo del "bidone dell'immondizia barrato con una X" è presente sul prodotto per ricordare la necessità di favorire il riciclo dello stesso secondo le norme vigenti.

Vi invitiamo a prendervi cura dell'ambiente in modo responsabile, riciclando questo prodotto attraverso i servizi di riciclaggio della vostra zona, al termine del suo utilizzo.

Tutte le parti in legno devono essere smontate e destinate all'incenerimento.

Tutte le parti elettriche devono essere smontate e smaltite come componenti elettrici.

Tutte le parti in plastica devono essere destinate all'incenerimento o riciclate.

Le parti in acciaio e le ruote devono essere smaltite come rottami metallici.

Lo smaltimento dei rifiuti deve essere eseguito nel rispetto delle leggi e delle normative in materia di gestione dei rifiuti vigenti in ciascun paese.



## **Invacare® Distributors**

### **España**

#### **Invacare® SA**

*c/Areny s/n Poligon Industrial de Celrà  
17460 Celrà (Girona)*

**☎** +34 - (0) 972 - 49 32 00

**Fax** +34 - (0) 972 - 49 32 20

[contactsp@invacare.com](mailto:contactsp@invacare.com)

[www.invacare.es](http://www.invacare.es)

### **Portugal**

#### **Invacare® PORTUGAL Lda**

*Rua Estrada Velha, 949*

*4465-784 Leça do Balio*

**☎** +351-225105946

**Fax** +351-225105739

[portugal@invacare.com](mailto:portugal@invacare.com)

[www.invacare.pt](http://www.invacare.pt)

### **France**

#### **Invacare® Poirier SAS**

*Route de St Roch*

*F-37230 Fondettes*

**☎** +33 - (0) 2 47 62 64 66

**Fax** +33 - (0) 2 47 42 12 24

[contactfr@invacare.com](mailto:contactfr@invacare.com)

[www.invacare.com](http://www.invacare.com)

### **Italia**

#### **Invacare® Mecc San s.r.l.**

*Via dei Pini, 62*

*I-36016 Thiene (VI)*

**☎** +39 - (0) 445-380059

**Fax** +39 - (0) 445-380034

[italia@invacare.com](mailto:italia@invacare.com)

[www.invacare.it](http://www.invacare.it)



### **Portugal**

#### **Invacare® PORTUGAL Lda**

*Rua Estrada Velha, 949*

*4465-784 Leça do Balio*

**☎** +351-225105946

**Fax** +351-225105739

